

GRAVITY  
PERFECTED™



**modül**DOK™

## Modül Dok™ Operation Instructions

Compatible with  
STÜNDENGLASS® MODÜL™

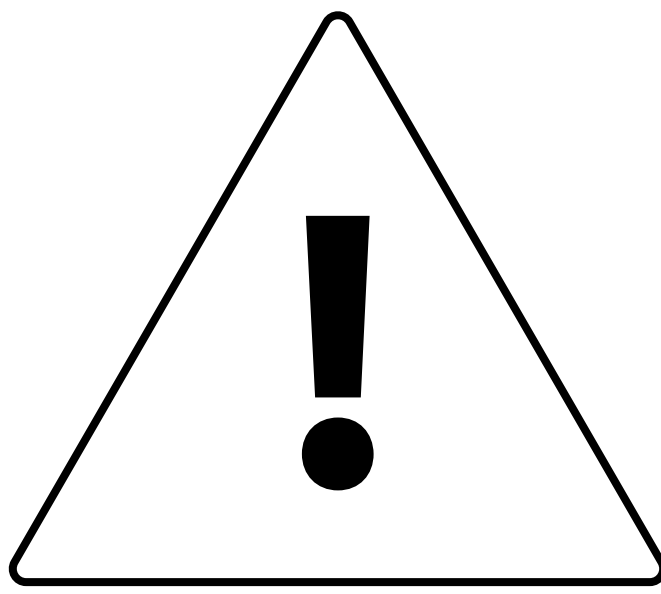

**CAUTION:  
DEVICE IS HOT DURING AND  
AFTER USE. WAIT UNTIL DEVICE IS  
COMPLETELY COOL BEFORE  
CLEANING OR HANDLING.**

---

# Getting Started

---

1

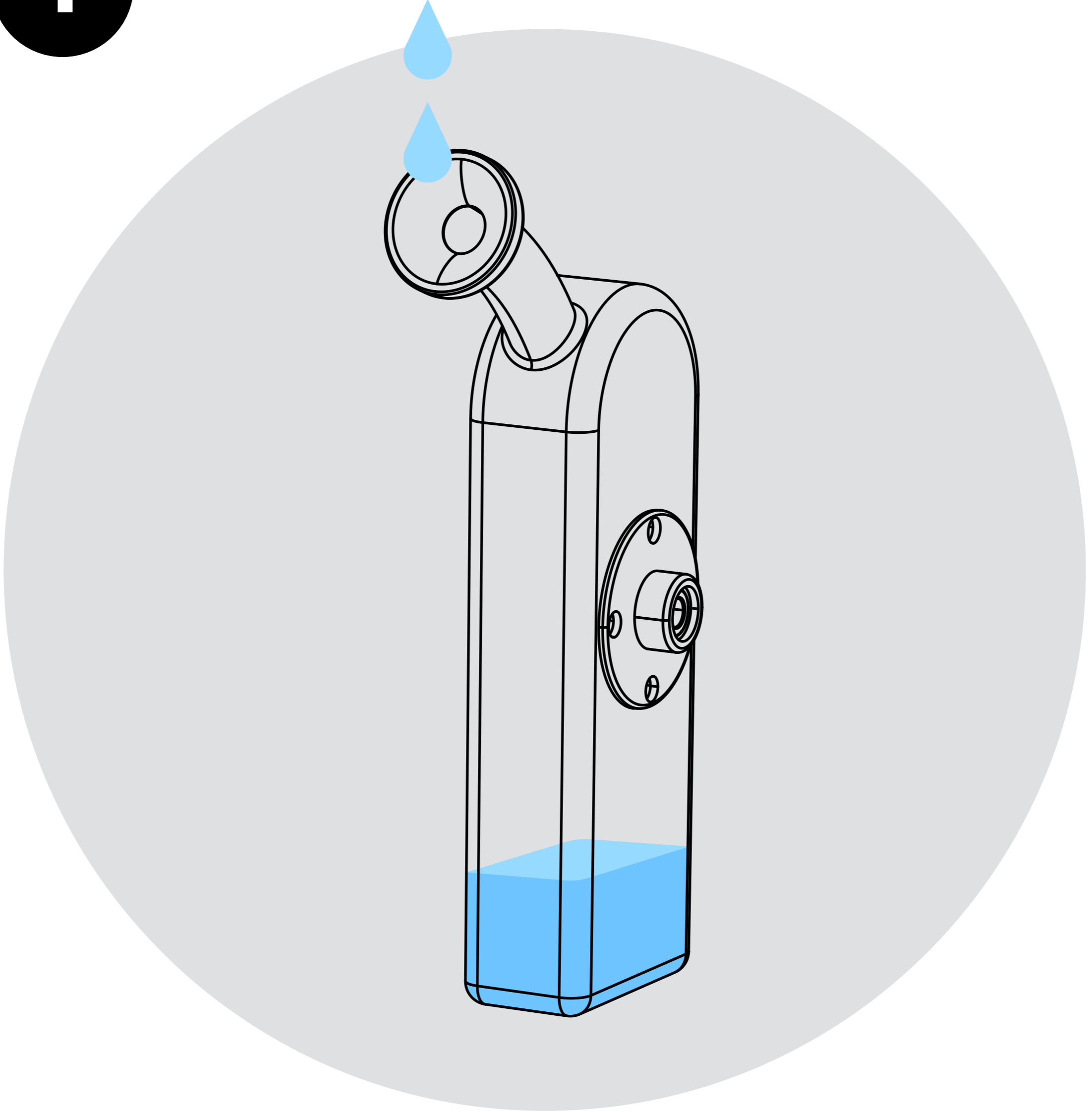

Fill glass with 1-2oz water (30-60ml)

Remplissez le verre avec 1 à 2 onces d'eau (30 à 60 ml)

Llene el vaso con 1 a 2 onzas de agua (30 a 60 ml)

Füllen Sie das Glas mit 1-2 Unzen Wasser (30-60 ml)

(لـم 60 ىلإ 30) ءاملا نم ةصنوأ 2 ىلإ 1 ب بوكلا ألام

2

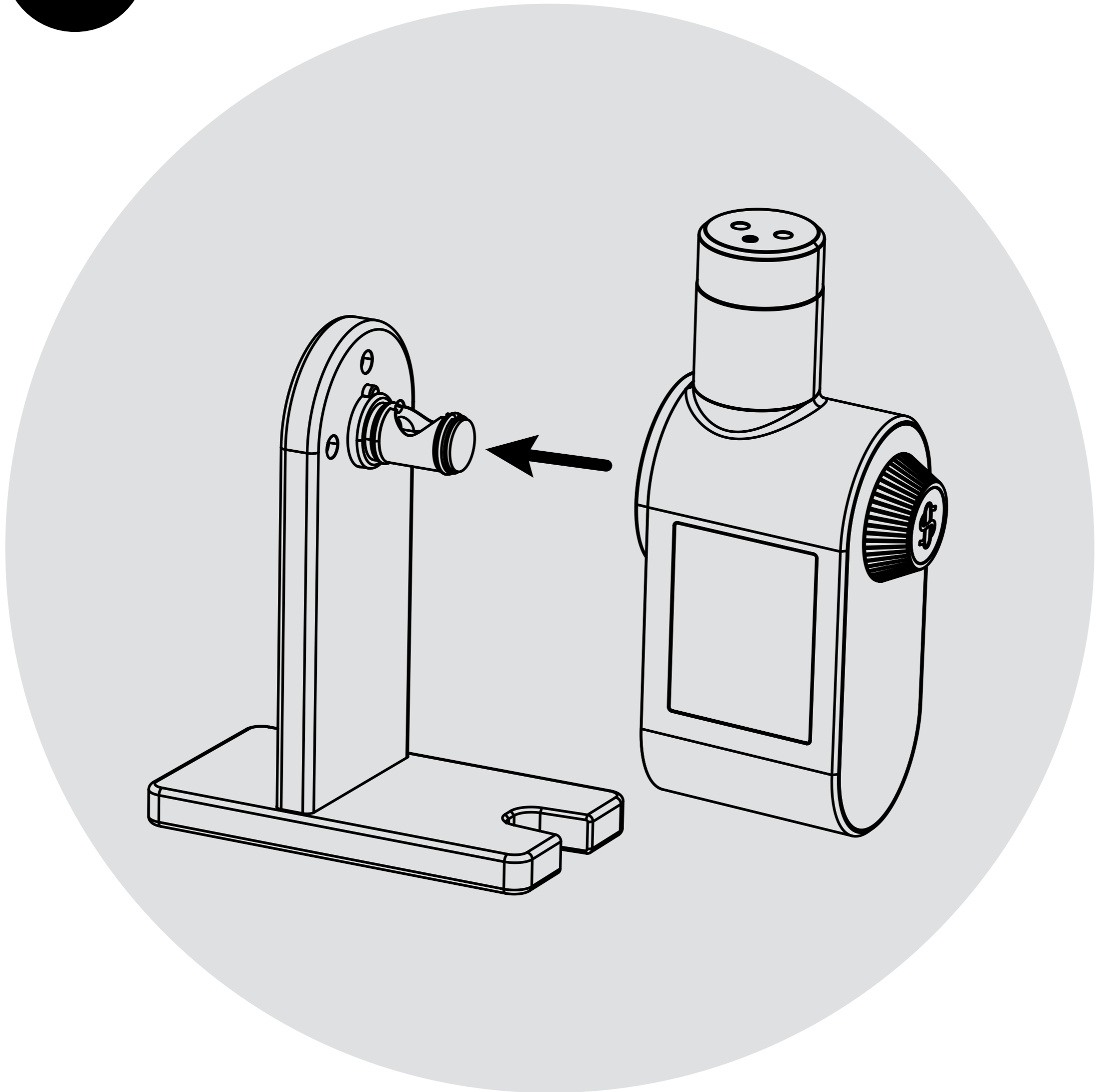

Attach Modul to valve side of stand

Attachez le Modul par le côté clapet du support

Fije el Modul por el lado de la solapa del soporte

Befestigen Sie das Modul über die Laschenseite der Stütze

ةماعدلل يطلل لباقلا بناجلا ربع Modul بيكرتب مق

3

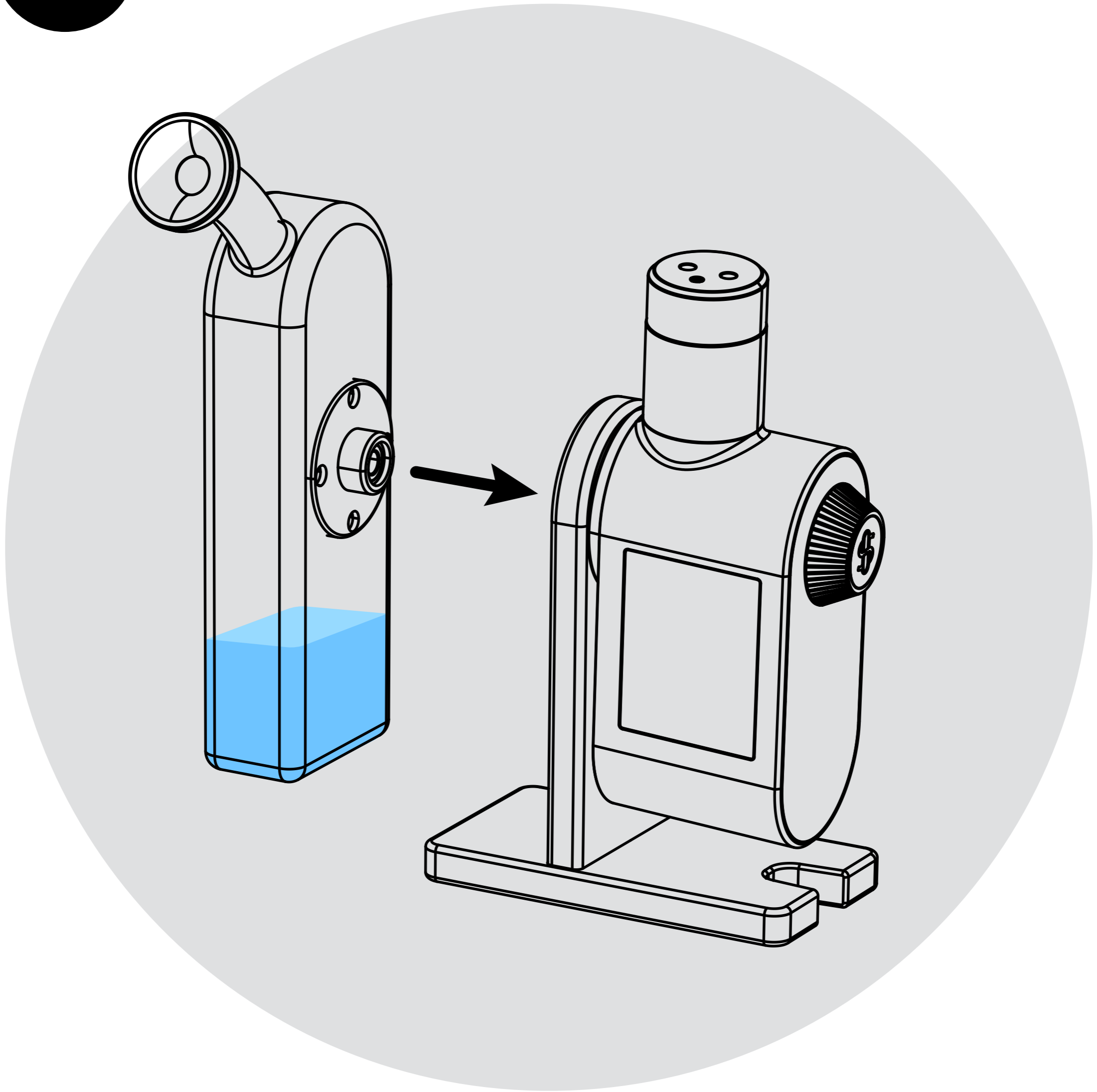

Attach glass to opposite side of stand

Attachez le verre sur le côté opposé du support

Coloque el vaso en el lado opuesto del soporte

Befestigen Sie das Glas auf der gegenüberliegenden Seite des Halters

لماحلا نم رخآلا بناجلا ىلع جاجزلا بيكرتب مق

4

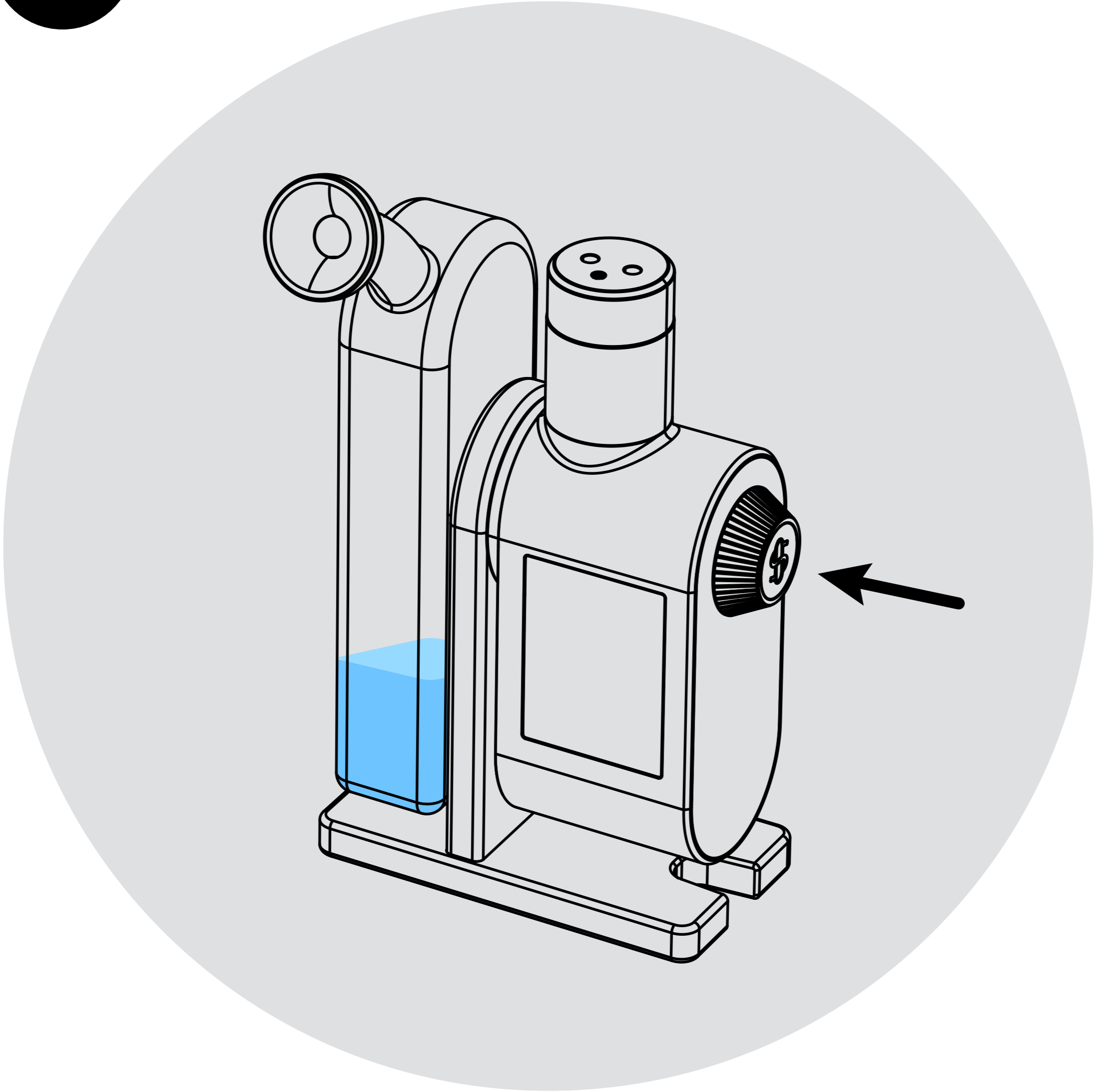

Activate Modul and enjoy

Activez le Modul et savourez

Activa el Modul y disfruta

Modul aktivieren und genießen

هب عتمتل او Modul لي عفت

[customerservice@stundenglass.com](mailto:customerservice@stundenglass.com)

 **Stündenglass**<sup>®</sup>

© 2024 Stündenglass Technologies, LLC  
MODÜL DOK™

Designed in USA	Made in PRC
Conçu aux USA	Fabriqué en RPC
Diseñado en EE. UU.	Hecho en RPC
Entworfen in den USA	Hergestellt in der RPC
صمم في الولايات المتحدة الأمريكية	صنع في جمهورية الصين الشعبية